

TCY 干式强磁预选机



适用范围

干式强磁预选机是一种高场强磁选设备，适用于粒度为-3mm 的低品位矿干式预选、富集，可有效提高精矿品位，减少功耗，降低选矿成本，提高生产效率。广泛应用于钛铁矿、铬铁矿、石榴石、独居石、石英石、长石等有磁性差异矿物的精选和分选。

工作原理

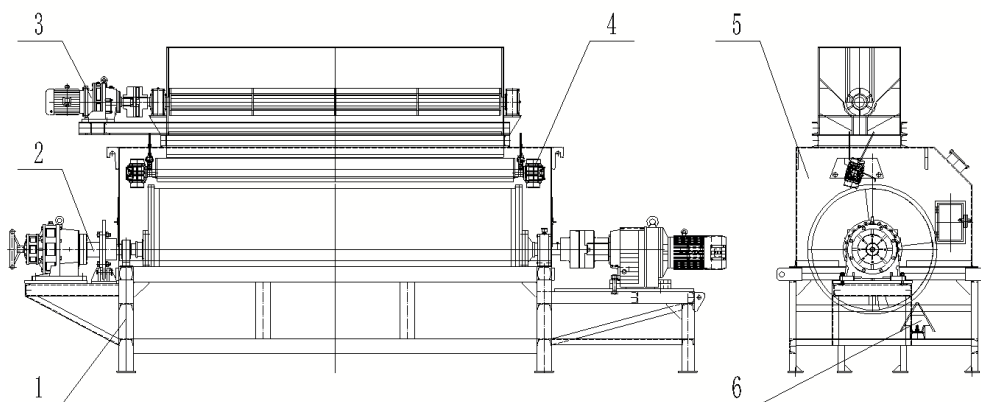

1 机架 2 滚筒总成 3 匀料装置 4 振动给料装置 5 上壳体 6 分料装置

干式强磁预选机的工作原理为：矿物给到给矿口通过匀料装置均匀分布在振动给料装置上，通过振动给料机再均匀分布在滚筒表面，磁性矿物在磁力作用下被吸附，随滚筒旋转，在多磁极、高场强的磁力作用下，使矿物中的杂质及贫连生体得到有效剔除，有效提高精矿品位。经选别之后的钛铁矿物随滚筒旋转到无磁区域，通过卸矿装置富集到精矿口，成为精矿；贫连生体和非磁性矿物在重力和离心力作用下从尾矿口排出，成为尾矿。

核心技术

- 1、磁系由高性能、高矫顽力、高剩磁的钕铁硼材料组成，筒体表面磁场强度可达 10000Gs；磁系采用小极距、多磁极结构设计，N 极、S 极沿圆周方向交替排列，使矿物在筒体表面多次翻滚，可大幅度提高精矿品位。
- 2、筒体采用高性能非金属材料制作，有效解决了不锈钢类筒体因磁涡流导致传动功率增大、筒体发热等难题；筒体表面采用高耐磨氧化铝陶瓷片进行防护提高筒体使用寿命。
- 3、采用专用磁块组装技术，确保磁系表面与筒体内表面在 1-1.5mm 无干涉现象，设备正常运转。

技术特点

- 1、采用匀料装置和振动入料上下结构设计，确保布料均匀、料层厚度一致。
- 2、磁系调整装置采用减速机结构调整方式，操作便捷、调试精准。
- 3、磁轭板采用一体钢板加工，无漏磁现象，提高使用寿命。
- 4、分料装置采用移动式结构，可对精矿和尾矿指标进行精准调节。
- 5、磁系与主轴之间采用无磁不锈钢板连接，保证轴承运行不受磁场影响。
- 6、轴承采用重载调心滚子轴承，提高了轴承在设备运转过程中的可靠性，在正常定期润滑保养维护情况下，使用寿命可达 5 年以上。

主要技术参数

型号	滚筒直径 mm	滚筒长度 mm	磁感应强度 Gs	物料粒度 mm	处理能力 t/h	电机功率 (kW)
TCY0618- I -0	600	1800	10000	≤3mm	30~50	5.5
TCY0622- I -0	600	2200			50~70	7.5
TCY1021- I -0	1000	2100			40~60	11
TCY1024- I -00	1000	2400			60~80	11
TCY1030- I -00	1000	3000			80~100	15
TCY1230- I -00	1200	3000			100~120	18.5

(仅供参考)